

## ¿Necesitas más ayuda?

### No tienes servicio de TV o Internet:

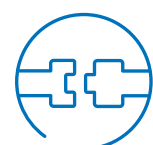

**Verifica las conexiones:** Los cables por lo general hacen un sonido de "clac" cuando quedan bien conectados.

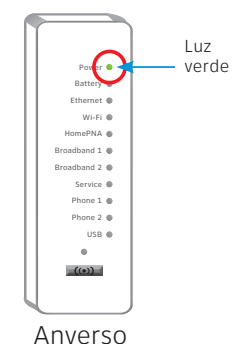

Anverso

**Verifica la corriente:** La luz "Power" (encendido) en el portal Wi-Fi debe estar encendida en verde; de lo contrario, prueba con otro enchufe eléctrico.

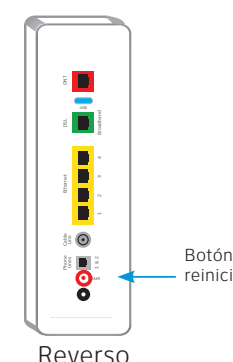

Reverso

**Verifica la luz "Service" (servicio) al frente del portal Wi-Fi:** Si luego de 5 minutos la luz continúa roja o apagada, apaga el portal Wi-Fi oprimiendo el botón rojo "Reset" (reinicio) durante 15 segundos.

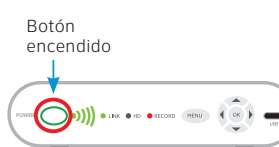

Botón encendido

**Los receptores de televisión no responden:** Confirma que la luz "Service" (servicio) está fija en color verde en el portal Wi-Fi. Si es así, oprime el botón "Power" (encendido) del receptor de TV durante 10 segundos y suéltalo; luego espera 5 minutos.

**Si la configuración actual de Wi-Fi no se transfirió, deberás configurar otro nombre de red y contraseña de Wi-Fi. Para hacerlo, sigue estos pasos:**

- Usa los ajustes que aparecen en el adhesivo amarillo del portal Wi-Fi nuevo.
- Abre los ajustes de conexión Wi-Fi de tu equipo, selecciona el nombre de tu red Wi-Fi e ingresa la contraseña para conectarte.
- Registra y guarda tus ajustes de Wi-Fi para consultarlos cuando conectes todos los equipos Wi-Fi.

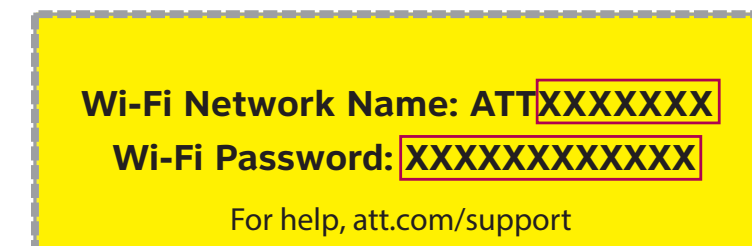

**La luz "Power" (encendido) del portal Wi-Fi está de color ámbar:** No te preocupes. Esta es una fase normal de la secuencia de encendido.

**Por ayuda adicional:** llama al 800.288.2020 y di "technical support" (servicio técnico).

# Reemplazo del portal Wi-Fi® de AT&T

guía de instalación propia



## Aprovecha AT&T Fiber<sup>SM</sup> al máximo y descubre lo que puede hacer por ti.

Visita [att.com/fibersupport](http://att.com/fibersupport), donde encontrarás respuestas a preguntas frecuentes.

- **Velocidad de Internet:** ¿Cómo puedo mejorar mi velocidad?
- **U-verse TV:** ¿De qué forma AT&T Fiber mejora tu experiencia de U-verse TV?
- **Más ayuda:** ¿Tienes problemas con la conexión de Fiber?

## Información adicional

### Verifica la velocidad de tu conexión a Internet:

Nuestra prueba de velocidad medirá en menos de un minuto dos factores clave (descarga y carga) para ayudarte a determinar si deberías hacer algo para mejorar tu experiencia en línea. Visita [att.com/speedtest](http://att.com/speedtest) (en inglés).

### Administra tu cuenta:

Puedes hacerlo las 24 horas desde tu equipo móvil con la aplicación myAT&T; descárgala en [att.com/myattapp](http://att.com/myattapp).

### Ayuda:

- Para obtener ayuda o chatear con un representante, visita [att.com/support](http://att.com/support).

### Centro de reparaciones:

Teléfono: 800.246.8464

### IPv6

AT&T es compatible con IPv6 en toda nuestra red y para todos los equipos. Visita [att.com/ipv6](http://att.com/ipv6) para obtener más información.

### Ayuda con accesibilidad:

- Ahora se ofrecen formatos alternativos en letra grande o braille. Llama al 800.288.2020 y solicita la guía número (ATT142960896-3).
- Equipo telefónico para personas con impedimentos visuales o auditivos:
  - Teléfono: 877.902.6350
  - Teletipo: 800.772.2889
- Centro de reparaciones:
  - Teléfono: 800.246.8464
  - Teletipo: 800.397.3172
- PDF accesible con etiquetas: Visita [att.com/userguides](http://att.com/userguides).
- Compatibilidad con equipos teletipo o TDD con una línea telefónica normal.

### ¿Hablas español?

Para ver esta guía en español, visita [att.com/guias](http://att.com/guias) y haz clic en la pestaña Internet. Desplázate hacia abajo a donde dice "Guías de Reemplazo" y elige [ATT142960896-3].

## Contenido del empaque:

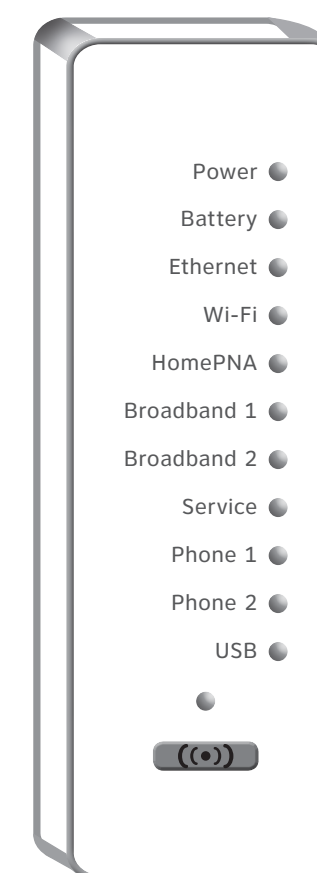

Portal Wi-Fi

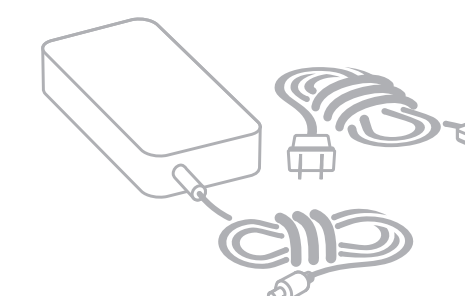

Cable de corriente  
2 piezas

## Para empezar

Tiempo total aproximado de instalación: 20 minutos

Estas instrucciones te ayudarán en el proceso de reemplazo de tu portal Wi-Fi.



# 1. Instalación

Tiempo aproximado: 10 minutos

**!** Ten presente que ninguno de los servicios Phone, Internet o U-verse TV funcionará durante este proceso. Esto incluye la grabación de programas de televisión.

- A.**
- Desenchufa el cable de corriente del portal Wi-Fi actual.
  - Deja el cable de corriente aparte.
  - Coloca el portal Wi-Fi nuevo al lado del portal Wi-Fi actual.
- B.**
- Transfiere una conexión a la vez del portal Wi-Fi actual al portal Wi-Fi nuevo.
- C.**
- Lee atentamente el adhesivo amarillo que cubre el puerto de corriente del portal Wi-Fi nuevo y quítalo.
  - Conecta el cable de corriente nuevo al puerto para el cable de corriente del portal Wi-Fi nuevo y en el enchufe eléctrico.

A continuación, se muestra una instalación completa. Es posible que tus conexiones varíen.

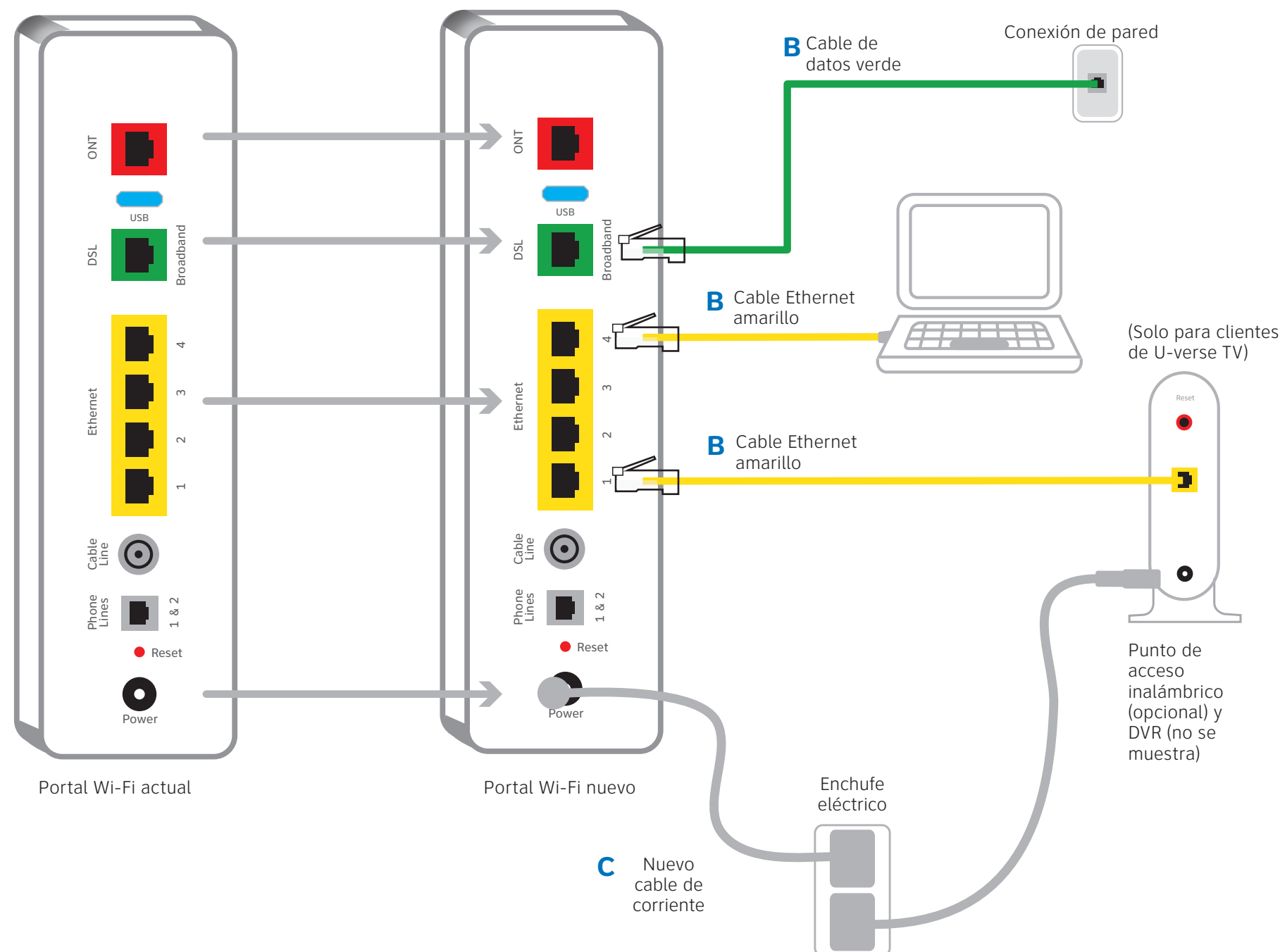

# 2. Encendido

Tiempo aproximado: 1 a 5 minutos

**!** Tu portal Wi-Fi se está encendiendo. Durante este lapso (hasta 5 minutos) no desenchufes el cable de corriente ni el cable de datos verde, ya que esto podría dañar permanentemente el portal Wi-Fi y demorar significativamente la activación del servicio.

Una vez completado el proceso, la luz "Service" (Servicio) comenzará a parpadear y luego se pondrá de color verde sin parpadear. Si la luz "Service" no se pone de color verde o sigue parpadearo después de 5 minutos, consulta la sección **¿Necesitas más ayuda?** en el reverso de esta guía.

**IMPORTANTE:** El televisor puede tardar algunos minutos en mostrar la imagen. Verifica que el televisor reciba la señal. Si el televisor no responde, consulta la sección **¿Necesitas más ayuda?** en el reverso de esta guía.

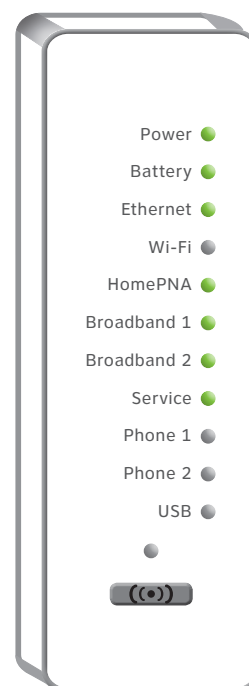

Las luces pueden variar según la disposición.

# 3. Configuración de Wi-Fi

Tiempo aproximado: 1 a 5 minutos

## Nueva configuración de Wi-Fi

**A.** Selecciona solo una opción para comenzar a configurar la conexión Wi-Fi.

### Opción 1: Conectarse mediante PC

- Conecta una laptop o PC al portal Wi-Fi con un cable Ethernet.
- Continúa a **B.**

### Opción 2: Conectarse mediante smartphone o tablet

- Establece una conexión temporal usando los ajustes de Wi-Fi nuevos que encontrarás en el adhesivo amarillo en el portal Wi-Fi nuevo.
- Abre los ajustes de conexión Wi-Fi de tu equipo y selecciona el nombre de tu red Wi-Fi; luego, ingresa la contraseña de Wi-Fi para conectarte a tu red.
- Continúa a **B.**

### B.

**Importante:** Espera hasta 10 minutos para que el portal Wi-Fi complete el proceso de encendido antes de intentar restablecer tu configuración.

- Abre un navegador y ve a [ufix.att.com/restore](http://ufix.att.com/restore) (en inglés).
- Ingresa a tu cuenta de AT&T. Si no recuerdas tu ID de usuario (dirección de correo electrónico principal de AT&T) ni contraseña, encontrarás ayuda en la pantalla de ingreso a la cuenta.
- Sigue las instrucciones que aparecen en la pantalla para transferir los ajustes de Wi-Fi actuales.
- Anota el nombre de red y la contraseña de Wi-Fi actuales en el adhesivo amarillo nuevo que viene con el kit.
- Coloca el adhesivo amarillo nuevo sobre el adhesivo amarillo del portal Wi-Fi nuevo.

**!** **IMPORTANTE:** Si no se transfirió la configuración de Wi-Fi o si quieres usar otro nombre de red y contraseña de Wi-Fi, consulta la sección **¿Necesitas más ayuda?** en el reverso de esta guía.

**!** **IMPORTANTE:** Todos los ajustes personalizados para cámaras de seguridad, consolas de juegos, etc., realizados en tu portal Wi-Fi original también deberán realizarse en tu portal Wi-Fi nuevo.

# 4. Devolución fácil

(Consulta las instrucciones de devolución de tu kit)

- A.** Si devuelves el equipo en el plazo de 21 días, no se cobrará el cargo de \$150.
- B.** Lleva el portal Wi-Fi y el cable de corriente originales a la Tienda UPS más cercana. Lleva tu número de cuenta de AT&T que se encuentra en el comprobante de empaque. No devuelvas otros equipos (por ejemplo, batería de respaldo, etc.).
- C.** UPS escaneará tu equipo, entregará un recibo, empaquetará el equipo y lo enviará a AT&T sin costo alguno para ti.

